

MANUEL DE L'UTILISATEUR

HDN

FR VS. 05.01

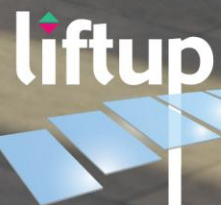

Table des matières

1. Préface	3
2. Déclaration de conformité UE.....	4
3. Test d'acceptation en usine (FAT)	5
4. Conditions d'utilisation	6
5. Caractéristiques techniques.....	7
6. Consignes de sécurité	8
6.1 Installation et entretien	8
6.2 Comportements inhabituels de la plate-forme élévatrice.....	8
6.3 Conditions d'utilisation.....	8
6.4 Surcharge de la plate-forme élévatrice	8
6.5 Sécurité des personnes.....	8
6.6 Anti-pincement.....	9
6.7 Évitez les dommages corporels	9
6.8 Barrières de sécurité.....	9
6.9 Porte automatique.....	10
6.10 Déverrouillage de la porte en cas d'urgence.....	10
6.11 Évacuation d'urgence en cas de dysfonctionnement	10
6.12 Manipulation.....	10
7. Fonctionnement.....	11
8. Montage.....	11
9. Mise en service.....	11
10. Fonctionnement.....	12
10.1 Usage courant	12
10.2 Utilisation de la plate-forme élévatrice HDN à partir du niveau haut.....	12
10.3 Utilisation de la plate-forme élévatrice HDN à partir du niveau bas	12
10.4 Utilisation de la plate-forme élévatrice HDN quand l'utilisateur est dessus.....	13
10.5 Arrêt d'urgence	13
10.6 Interrupteur à clé.....	13
11. Fonctionnement.....	13
12. Entretien.....	14
12.1 Nettoyage	14
12.2 Entretien mécanique	14
12.3 Remplacement de la pile des boutons d'appel/de la télécommande	14



13. Couplage de l'émetteur et du récepteur.....	16
13.1 Bouton d'appel sans fil/potelet d'appel 2,4 GHz	16
13.2 Télécommande 2,4 GHz.....	18
14. Installation et transfert de propriété.....	20
15. Inspection, contrôles et inspections d'entretien	21
15.1 Inspections et contrôles réglementaires	21
15.2 Inspections d'entretien régulières.....	21
15.3 Rapport d'entretien à utiliser lors des inspections d'entretien	22
15.4 Carnet d'entretien	23
15.5 Carnet d'entretien en ligne (seulement dans certains pays).....	24
16. Pièces détachées et accessoires.....	25
17. Démontage	25
18. Recyclage	25
19. Garantie.....	25

Mars 2025



1. Préface

Félicitations pour l'achat de cette plate-forme élévatrice HDN pour personnes à mobilité réduite. Ceci est le manuel original de l'utilisateur pour votre nouvelle plate-forme élévatrice.



IMPORTANT !

Lisez bien l'intégralité du manuel avant d'utiliser la plate-forme élévatrice

La configuration et l'installation **DOIVENT** être effectuées par un technicien agréé afin de garantir un montage correct. Un montage incorrect peut entraîner un risque de dommages corporels.

La plate-forme élévatrice HDN est une plate-forme élévatrice innovante pour les utilisateurs de fauteuil roulant. La solution combine un design élégant avec une construction robuste qui peut être adaptée à l'environnement de la plate-forme élévatrice. La plate-forme élévatrice est peu encombrante et ne nécessite pas d'espace pour de longues rampes, etc. Le plancher s'élève et s'abaisse facilement et élégamment, ce qui permet aux utilisateurs de fauteuil roulant et aux personnes à mobilité réduite de passer rapidement et facilement d'un niveau à l'autre.

La plate-forme élévatrice HDN se commande facilement à l'aide de boutons d'appel fixés au mur, d'un potelet d'appel placé sur la plate-forme élévatrice et/ou d'une élégante télécommande (équipement en option).

Dans ce manuel, « la plate-forme élévatrice HDN » est désigné par le terme « la plate-forme élévatrice ».

Lorsqu'il est fait référence à un « technicien agréé », il s'agit d'un technicien qui a suivi une formation Liftup sur le produit et les services.



2. Déclaration de conformité UE



Déclaration de conformité UE

FR version 01.02 HDN

Fabricant :	Liftup A/S	
Adresse :	Hagensvej 21, DK-9530 Støvring, Danemark	
Téléphone :	+45 9686 3020	

déclare que :

L'équipement :	HDN Plate-forme élévatrice compact pour utilisateurs de fauteuil roulant et personnes à mobilité réduite
Année :	2012
Numéro de série :	HDNXX-XXXXX

L'équipement est conforme aux exigences importantes des directives relatives au marquage CE suivantes :

Directive relative aux machines :	2006/42/CE
Directive sur la compatibilité électromagnétique (CEM) :	2014/30/UE
Limitation de l'utilisation de certaines substances dangereuses (RoHS) :	2011/65/UE
Directive sur les équipements radioélectriques (RED) :	2014/53/UE

L'équipement est conforme aux exigences basées sur les normes suivantes :

ISO 9386-1:2000	Plateformes élévatrices motorisées pour personnes à mobilité réduite (Power-operated lifting platforms for persons with impaired mobility)
DS/ EN 60204-1	Équipement électrique des machines

Le produit est fabriqué conformément aux exigences du système de gestion certifié :

ISO 9001:2015	Systèmes de management de la qualité — Exigences
Numéro de certificat :	DE00014

La déclaration de conformité couvre les variantes suivantes :

- Les variantes à l'intérieur et à l'extérieur
- Les plate-formes avec les dimensions intérieures : L : 900-1100 mm – L : 1400 mm
- Hauteur de levage : 50-500 mm
- +/- Revêtement de sol
- Revêtement de sol : Linoléum en plusieurs couleurs, aluminium
- Plaques de base : Contreplaqué et aluminium
- L'équipement en option (sécurité) : Porte

_____	_____
P.-D.G.	Søren Elisiussen
Fonction	Nom

Liftup A/S, Hagensvej 21, DK-9530 Støvring, Danemark	
Adresse	
_____	_____
13 mars 2025	
Date	Signature



3. Test d'acceptation en usine (FAT)



FACTORY ACCEPTANCE TEST

Certificate

is hereby issued to **HDN lift** with serial no.

(insert serial number / copy of CE certification mark here)

The validity of the CE certificate is subject to correctly performed installation, cf. the manufacturer's instructions.

To certify that all safety tests, performance tests and other tests specified by our certified ISO 9001:2015 Quality Management System have been successfully passed and documented.

Issue date

Test responsible

Liftup A/S | Hagensvej 21 | 9530 Støvring | Denmark
T: +45 96 86 30 20 | M: mail@liftup.dk
www.liftup.dk | CVR: DK-1015 3964



4. Conditions d'utilisation

La plate-forme élévatrice HDN est exclusivement réservé aux utilisateurs de fauteuil roulant et aux personnes à mobilité réduite. La charge maximale est de 400 kg répartis uniformément sur la plate-forme élévatrice (2 personnes maximum). La charge maximale est aussi indiquée sur le marquage CE apposé à l'intérieur des plaques.



Lisez bien l'intégralité du manuel avant d'utiliser la plate-forme élévatrice



IMPORTANT !

La plate-forme élévatrice ne doit PAS être utilisé pour transporter des marchandises, et les palettes contenant des marchandises ou toute autre forme de charge lourde ne doivent pas être placées sur la plate-forme élévatrice.



IMPORTANT !

Le propriétaire de la plate-forme élévatrice est tenu de l'entretenir conformément aux instructions d'entretien de la section 12.



Ne jetez ni les piles, ni les équipements électriques et électroniques avec les déchets ménagers non triés. Lors de la mise au rebut des piles, les dispositions et réglementations locales doivent être respectées.



Max 400 kg
Max 880 lbs

La charge maximale est de 400 kg **répartis uniformément sur la plate-forme élévatrice** (2 personnes maximum).

Le propriétaire est tenu de veiller à ce que les inspections, les contrôles et les révisions réglementaires soient effectués à la fréquence appropriée (voir section 15) et à ce que l'équipement de sécurité nécessaire soit disponible.



5. Caractéristiques techniques

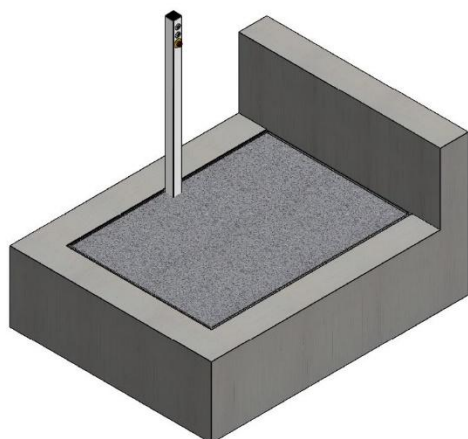

Niveaux inférieur

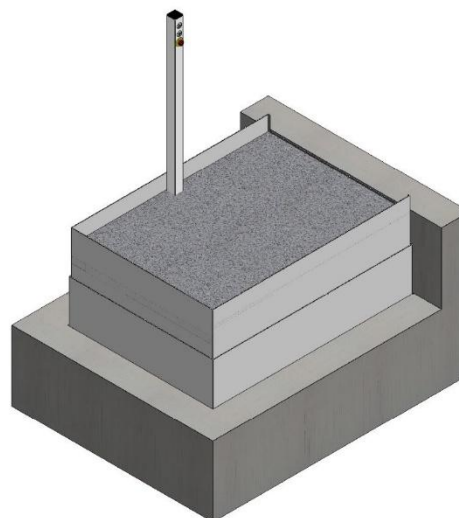

Niveaux supérieur



Tous les dessins à l'échelle des modèles d'ascenseurs HDN peuvent être réalisés sur le configurateur de produits de Liftup : www.liftup.dk/lpc

Caractéristiques :

Alimentation électrique :	210-240 V. 50/60 Hz. Max. 10 A. Max. 245 W
Dimensions de la plate-forme :	1 400 x 900/1 000/1 100 mm
Poids à vide :	environ 110 kg
Profondeur de la fosse :	350 mm
Hauteur de déplacement :	0 – 500 mm
Capacité d'élévation :	400 kg
Vitesse d'élévation :	20 mm / seconde
Niveau sonore :	< 70 dB
Conformité :	Directive relative aux machines 2006/42/CE
Cycle de fonctionnement :	2 minutes / 18 minutes (12%)
Température ambiante :	De -25 °C à +65 °C
Plaine capacité :	De +5 °C à +40 °C



6. Consignes de sécurité

6.1 Installation et entretien

N'essayez pas d'installer ou de réparer votre plate-forme élévatrice HDN vous-même. Ces tâches DOIVENT être effectuées par un technicien agréé. N'enlevez PAS les plaques de sécurité ni la plaque supérieure, car la plate-forme élévatrice pourrait causer des dommages corporels.

6.2 Comportements inhabituels de la plate-forme élévatrice

Si, pendant l'utilisation de la plate-forme élévatrice HDN, des actions ou des mouvements non décrits dans ce manuel se produisent, l'appareil doit être arrêté et une assistance technique doit être demandée.

Si la plate-forme élévatrice ne se déplace pas sur un véritable plan horizontal comme une plate-forme, il se peut qu'il y ait un défaut mécanique. Dans ce cas, il faut faire appel à l'assistance technique. Si la plate-forme élévatrice ne s'arrête pas aux niveaux supérieur et inférieur au ras du sol, il se peut que l'appareil doive être calibré. Pour ce faire, déplacez la plate-forme jusqu'au niveau du sol et maintenez le bouton « montée » enfoncé pendant environ 5 secondes. Si le problème persiste, faites appel à l'assistance technique.

6.3 Conditions d'utilisation

L'espace sous la plate-forme élévatrice doit être exempt de tout objet susceptible d'empêcher la plate-forme élévatrice de se déplacer vers le bas. Dans le cas contraire, la plate-forme élévatrice ne peut pas être déplacé vers le niveau le plus bas et ne peut donc pas être utilisé comme plate-forme élévatrice pour fauteuils roulants. En temps normal, aucun objet ne peut passer sous la plate-forme élévatrice, car l'accès à cette zone est complètement fermé. Si un objet empêche néanmoins l'appareil de se déplacer vers le bas, le dispositif de sécurité anti-écrasement est activé (voir section 6.6).

6.4 Surcharge de la plate-forme élévatrice

Afin d'éviter tout dommage matériel ou corporel lié à une surcharge (400 kg maximum, répartis uniformément sur la plate-forme élévatrice), la plate-forme élévatrice HDN est équipé d'une protection contre les surcharges qui arrête la plate-forme élévatrice en cas de surcharge. En cas de surcharge, déplacez la plate-forme élévatrice vers le bas pour sortir.

6.5 Sécurité des personnes

La plate-forme élévatrice HDN est équipé de divers dispositifs de sécurité qui garantissent que l'utilisateur et les autres personnes ne se blessent pas lors de son utilisation.

AVERTISSEMENT !



Bien que la plate-forme élévatrice soit équipé de divers dispositifs de sécurité, n'utilisez jamais la plate-forme élévatrice HDN si des personnes ou des animaux se trouvent à proximité, afin d'éviter tout risque d'écrasement. **Ne laissez jamais les enfants jouer avec ou sur la plate-forme élévatrice.**



6.6 Anti-pincement

La plate-forme élévatrice HDN est équipée de plaques de sécurité sur tous les côtés ouverts afin de protéger les personnes contre l'écrasement. Ces plaques ne doivent pas être enlevées, car cela pourrait entraîner des dommages corporels.



REMARQUE :

Les plaques font également office de barrières de sécurité, c'est-à-dire que lorsque la plate-forme élévatrice monte, les plaques se déplacent d'abord de 100 mm avant que la plate-forme élévatrice ne commence à se mettre en mouvement.

Plaques de sécurité (jupes) anti-pincement et antichute.

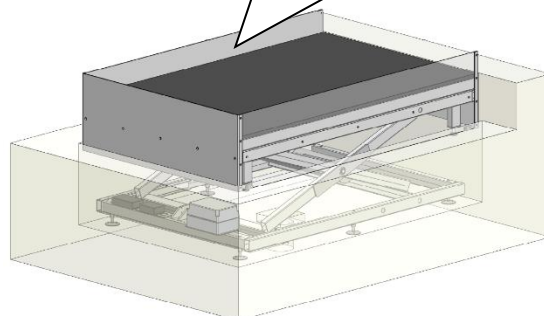

6.7 Évitez les dommages corporels

Afin d'éviter les dommages corporels, il n'est PAS permis d'utiliser la plate-forme élévatrice HDN lorsque quelqu'un risque d'être blessé ou quelque chose d'être endommagé à la suite d'un écrasement, d'une coupure, d'une chute, d'un trébuchement, etc.

Il est important que l'utilisateur/l'opérateur s'assure que la plate-forme élévatrice peut se déplacer sans mettre en danger qui que ce soit ou quoi que ce soit.

Soyez particulièrement prudent lorsque des enfants en bas âge, des personnes âgées ou des personnes handicapées se trouvent sur ou à proximité de la plate-forme élévatrice, car on ne peut pas toujours s'attendre à ce que ces groupes soient en mesure de prévoir les conséquences potentielles des mouvements de la plate-forme élévatrice. N'essayez jamais de charger plus que la charge maximale indiquée sur le panneau de charge (400 kg).

6.8 Barrières de sécurité

Les jupes de sécurité sont relevées et verrouillées avant que la plate-forme élévatrice ne commence à se mouvoir. Les jupes de sécurité font alors office de barrières de sécurité.

Lorsque la plate-forme élévatrice descend, les jupes de sécurité descendent automatiquement dans la plate-forme élévatrice, qui peut ensuite être quitté.



*Plancher plat,
prêt pour entrer/sortir*



*Jupes de sécurité
en position haute*



*Plate-forme en haut,
prêt pour entrer/sortir*

6.9 Porte automatique

Si la plate-forme élévatrice est équipé d'une porte automatique (équipement en option), celle-ci se fermera avant que la plate-forme ne commence à se mouvoir. La porte reste toujours fermée quand la plate-forme n'est pas au niveau supérieur.

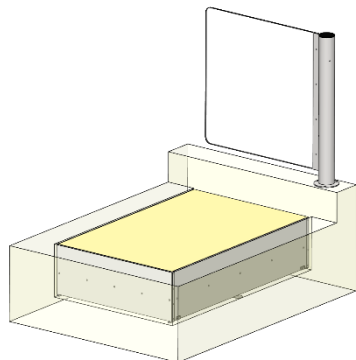

Niveau inférieur

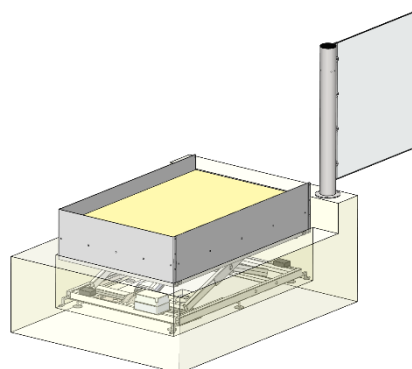

Niveau supérieur



IMPORTANT !

Des vents forts peuvent perturber la fonctionnalité de la porte.

6.10 Déverrouillage de la porte en cas d'urgence

En cas d'urgence ou de panne : retirez la vitre.

6.11 Évacuation d'urgence en cas de dysfonctionnement

En cas de panne (grave) entraînant l'arrêt de la plate-forme élévatrice, seul un technicien de maintenance peut le mouvoir. Il n'est pas possible de l'abaisser manuellement. En raison de la faible hauteur de la plate-forme élévatrice (500 mm maximum), l'utilisateur doit être aidé manuellement à sortir de la plate-forme élévatrice dans un tel cas. Si un utilisateur doit être soulevé hors de la plate-forme élévatrice (par exemple, un utilisateur de fauteuil roulant), il convient d'utiliser un équipement ou des supports de levage appropriés.

6.12 Manipulation

La plate-forme élévatrice est normalement livré par un revendeur, qui est également responsable de l'installation. N'essayez pas de déplacer la plate-forme élévatrice manuellement, car vous pourriez vous blesser. Le produit doit être déplacé et manipulé à l'aide d'équipements de levage adaptés (transpalettes, plateaux roulants, etc.).

La plate-forme élévatrice ne doit pas être soumis à des chocs violents, car cela pourrait affecter son fonctionnement.

La télécommande qui l'accompagne (équipement en option) doit être conservée dans un endroit sec et ne doit pas être soumise à des chocs violents. Elle doit être nettoyée uniquement à l'aide d'un chiffon essoré. N'utilisez jamais de nettoyeur haute pression ni de tuyau d'arrosage pour nettoyer la plate-forme élévatrice, car cela pourrait rendre le produit défectueux.



7. Fonctionnement

La plate-forme élévatrice se déplace par des pressions maintenues sur les boutons de commandes. Il faut donc garder le bouton enfoncé pour faire un cycle complet.

La plate-forme élévatrice est facile à utiliser : l'utilisateur l'appelle à l'aide d'un des boutons situés sur le mur ou de la télécommande fournie (équipement en option). Lorsque l'utilisateur se trouve sur la plate-forme élévatrice, celui-ci est commandé à partir du panneau situé sur ce dernier, où l'on sélectionne la montée vers le niveau supérieur, ou la descente vers le niveau inférieur.

8. Montage

La plate-forme élévatrice est installée par un technicien agréé. N'essayez pas de désinstaller la plate-forme élévatrice HDN ou de le réparer. Ces tâches DOIVENT être effectuées par un technicien agréé.

En cas de montage incorrect, il peut y avoir un risque pour la sécurité des utilisateurs. Liftup décline toute responsabilité en cas de montage ou d'installation non effectué(e) par un technicien agréé.

Pour plus d'informations ou de documentation concernant le montage, veuillez contacter votre revendeur : <https://www.liftup.dk/fr/contact>.



Au **Danemark**, l'autorité en charge de l'environnement de travail a mis en place de nouvelles règles pour les propriétaires/utilisateurs d'ascenseurs, d'équipements de levage, etc. à compter du 30 juin 2016. (Ordonnance exécutive n°461 du 23 mai 2016 de l'autorité danoise en charge de l'environnement de travail.) Ceci est important en ce qui concerne le nombre d'inspections de maintenance préventive et de contrôles d'installation réglementaires que le produit requiert. Afin d'assurer la qualité de ces inspections, Liftup a développé et mis en place un carnet d'entretien en ligne qui est disponible pour tous nos produits. À l'avenir, toutes les inspections et vérifications devront être consignées dans ce carnet (pour en savoir plus sur le carnet d'entretien en ligne de l'équipement, voir la section 15.5).

9. Mise en service

La plate-forme élévatrice HDN doit toujours être raccordée à une prise de courant de 230 V et être sous tension. Normalement, la plate-forme élévatrice est toujours en mode « veille », c'est-à-dire qu'il est prêt à être utilisé dès que l'on appuie sur l'une des touches de commande.



10. Fonctionnement

10.1 Usage courant

La plate-forme élévatrice HDN est commandé à l'aide des deux boutons d'appel, situés respectivement au-dessus et au-dessous de la plate-forme élévatrice, d'une potelet d'appel placée sur ou à côté de la plate-forme élévatrice et/ou de la télécommande (équipement en option). La télécommande remplace ou complète les boutons d'appel fixes.



Bouton d'appel basse ou haute



Potelet d'appel avec arrêt d'urgence



Télécommande (équipement en option)

10.2 Utilisation de la plate-forme élévatrice HDN à partir du niveau haut



La HDN prête à l'emploi au niveau supérieur

Pour appeler la plate-forme élévatrice HDN au niveau SUPERIEUR, appuyez sur le bouton (▲). Rappelez-vous de maintenir le bouton enfoncé pendant tout le déplacement, car la plate-forme élévatrice s'arrête lorsque le bouton est relâché. La plate-forme élévatrice commence par relever les jupes de sécurité, puis monte au niveau supérieur. La plate-forme élévatrice s'arrête automatiquement en atteignant le niveau supérieur. À ce moment-là, l'utilisateur peut monter dessus.

10.3 Utilisation de la plate-forme élévatrice HDN à partir du niveau bas



La HDN prête à l'emploi au niveau inférieur

Pour appeler la plate-forme élévatrice HDN au niveau INFÉRIEUR, appuyez sur le bouton (▼). Rappelez-vous de maintenir le bouton enfoncé pendant tout le déplacement, car la plate-forme élévatrice s'arrête lorsque le bouton est relâché. La plate-forme élévatrice commence à descendre au niveau inférieur. Lorsqu'il arrive en bas, les jupes de sécurité descendent. Lorsqu'elles sont complètement redescendu dans le sol, la plate-forme élévatrice s'arrête automatiquement et l'utilisateur peut monter dessus.



10.4 Utilisation de la plate-forme élévatrice HDN quand l'utilisateur est dessus

Pour faire fonctionner la plate-forme élévatrice pour un fauteuil roulant, appuyez sur les boutons (▲/▼) ou utilisez la télécommande (équipement en option).

- Pour faire monter la plate-forme élévatrice, appuyez sur le bouton ▲ et maintenez-le enfoncé jusqu'à ce que la plate-forme élévatrice s'arrête.
- Pour faire descendre la plate-forme élévatrice, appuyez sur le bouton ▼ et maintenez-le enfoncé jusqu'à ce que la plate-forme élévatrice s'arrête et que les plaques de sécurité soient complètement descendues.

10.5 Arrêt d'urgence

L'arrêt d'urgence doit être accessible depuis la plate-forme élévatrice. L'arrêt d'urgence peut être situé soit sur le potelet d'appel, soit dans un boîtier sur un mur ou une colonne proche, etc. L'arrêt d'urgence doit toujours être accessible depuis la plate-forme.

Si la plate-forme élévatrice a un comportement inhabituel, ou si la plate-forme élévatrice doit être arrêtée afin d'éviter tout danger, appuyez sur le bouton d'ARRÊT D'URGENCE. Pour désactiver l'arrêt d'urgence, tournez le bouton dans le sens des aiguilles d'une montre et le système sera prêt à être utilisé.



Arrêt d'urgence



Potelet d'appel avec arrêt d'urgence

10.6 Interrupteur à clé

La plate-forme élévatrice peut être fournie avec un interrupteur à clé (équipement en option) qui permet de mettre la plate-forme élévatrice sous et hors tension.

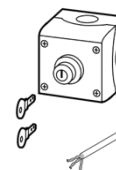

11. Fonctionnement

Dans des conditions normales d'utilisation, la plate-forme élévatrice doit toujours être raccordé au réseau électrique en 230 V. La plate-forme élévatrice est en mode veille lorsqu'il n'est pas utilisé et sera toujours prêt à l'emploi en cas de besoin.



IMPORTANT ! Si vous constatez que la plate-forme élévatrice ne fonctionne pas comme prévu ou qu'il s'arrête après s'être déplacé de quelques centimètres, il se peut que des problèmes techniques soient apparus et qu'ils doivent être réparés par le personnel technique. Contactez votre revendeur pour obtenir de l'aide.

12. Entretien

12.1 Nettoyage

Nettoyez la plate-forme élévatrice en l'essuyant avec un chiffon essoré imbibé d'eau contenant un produit d'entretien doux.



IMPORTANT !

N'utilisez PAS de nettoyeur haute pression et ne lavez pas directement la plate-forme élévatrice à l'aide d'un tuyau d'arrosage. Les produits d'entretien agressifs et équivalents ne doivent pas être utilisés sur la plate-forme élévatrice et le sel et le sable ne doivent pas être utilisés pour parer aux conditions hivernales.

12.2 Entretien mécanique

L'entretien mécanique de la plate-forme élévatrice doit normalement être effectué dans le cadre de l'inspection d'entretien régulière qui doit être effectuée par un technicien agréé plusieurs fois par an, selon que la HDN est installé à l'intérieur ou à l'extérieur (voir la section 15.2).

En cas d'anomalies ou de bruits intempestifs, contactez immédiatement votre revendeur pour faire réparer l'anomalie.

12.3 Remplacement de la pile des boutons d'appel/de la télécommande

Une pile CR2032 est présente dans les boutons d'appel/la télécommande (équipement en option).



La pile doit être remplacée tous les deux ans pour garantir un fonctionnement optimal.



ASSUREZ-VOUS de ne pas avaler la pile bouton et évitez de mettre la pile dans votre bouche en raison du risque d'ingestion.



Gardez les piles hors de la portée des jeunes enfants. Si un enfant avale une pile, contactez immédiatement un médecin.



Ne jetez pas la pile avec les déchets ménagers non triés. Lors de la mise au rebut des piles, les dispositions et réglementations locales doivent être respectées.



Remplacement de la pile d'une télécommande portable

1. Desserrez la vis (Torx TX 6) à l'arrière de la télécommande.
2. Retirez le cache arrière
3. Remplacez la pile
4. Remettez le cache arrière en place testez la télécommande.



Bouton d'appel

1. Pour accéder à la pile, desserrez les 2 vis Torx et faites coulisser le cache supérieur vers le bas pour le séparer de son logement.

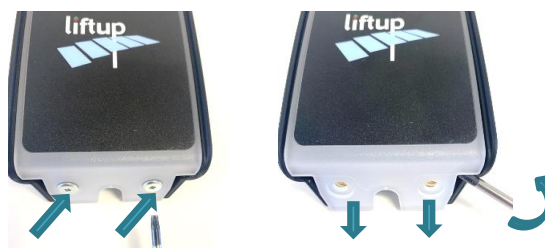

Potelet d'appel

1. Pour accéder à la pile, desserrez les 4 vis et tirez avec précaution le couvercle supérieur vers le haut.



IMPORTANT !

Veillez à ne pas déconnecter les fils des deux éléments. Retirez avec précaution le circuit imprimé du couvercle supérieur.

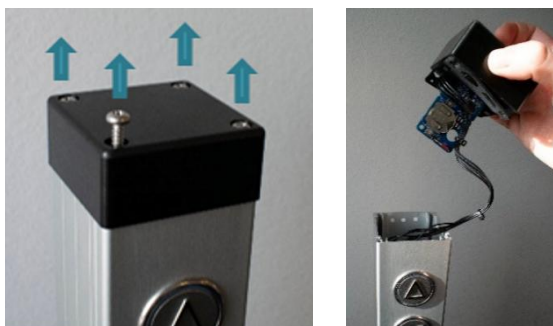

2. Remplacez la pile
3. Remontez le potelet d'appel dans l'ordre inverse des instructions précédentes et testez les boutons.

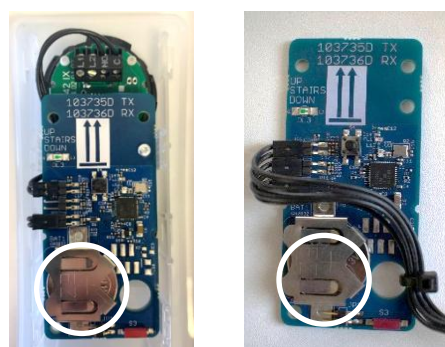

Si la télécommande ou le récepteur n'a pas été alimenté(e) pendant une longue période, il peut être nécessaire d'étalonner le système (coupler les deux unités), voir la section 13.2.



13. Couplage de l'émetteur et du récepteur

13.1 Bouton d'appel sans fil/potelet d'appel 2,4 GHz

L'émetteur et le récepteur doivent toujours être couplés pour fonctionner. Cette opération est normalement effectuée à l'usine ou par un technicien agréé. Le récepteur ne répondra pas à un émetteur avec lequel il n'est pas couplé. Un récepteur peut être couplé à un maximum de 20 émetteurs. Un émetteur peut être connecté à plusieurs récepteurs si nécessaire.

Pour coupler l'émetteur et le récepteur, procédez comme suit :

1. Pour accéder au récepteur (107500), il faut soulever la partie supérieure de la plateforme élévatrice (seul un technicien de maintenance y a accès). Ensuite, le couvercle du boîtier de réception est retiré en desserrant les 4 vis.



2. Appuyez brièvement sur le bouton « Connect » (1). Lorsque le voyant de contrôle commence à clignoter lentement, le récepteur est en mode couplage pendant 2 minutes.

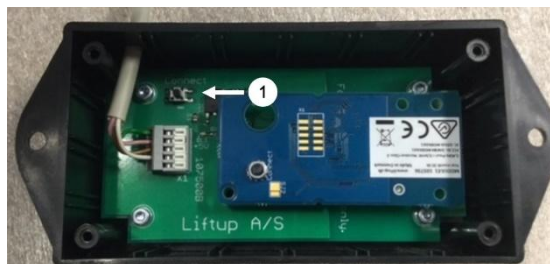

3. Pour accéder à l'émetteur :

Bouton d'appel

Pour accéder au circuit imprimé contenant l'émetteur, desserrez les 2 vis Torx et faites coulisser le cache vers le bas et sortez-le de son logement.

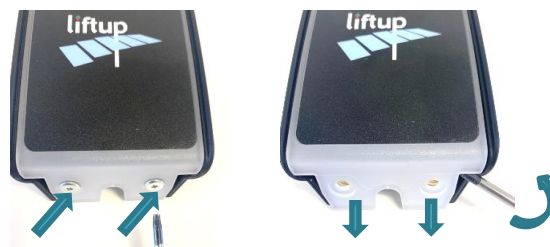

Potelet d'appel

Pour accéder au circuit imprimé contenant l'émetteur, desserrez les 4 vis et tirez avec précaution le couvercle supérieur vers le haut.

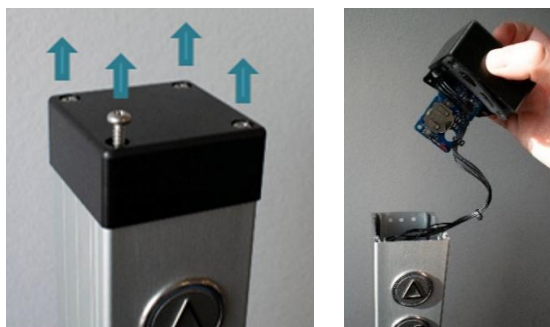

IMPORTANT ! Veillez à ne pas déconnecter les fils des deux éléments. Retirez avec précaution le circuit imprimé du couvercle supérieur.



4. Le circuit imprimé contenant l'émetteur est maintenant visible et il convient d'appuyer brièvement sur le bouton S4 afin de l'coupler avec le récepteur (ce qui doit être fait dans les 2 minutes).

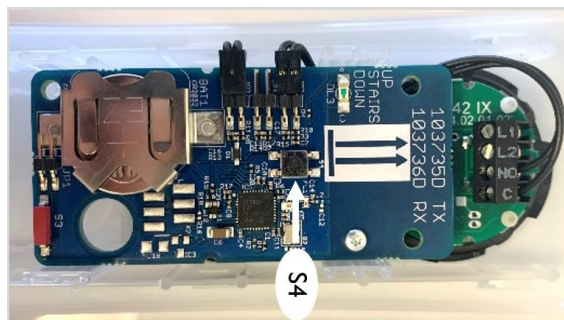

5. Testez le système pour s'assurer que le couplage a été effectué correctement ; si ce n'est pas le cas, répétez les points 1 à 4.
6. Si plusieurs télécommandes doivent être couplées au récepteur, répétez l'opération à partir du point 2 ci-dessus.

Pour réinitialiser un bouton d'appel/potelet d'appel afin qu'il ne soit plus couplé à la plate-forme élévatrice, il convient de suivre les points suivants :

Réinitialiser l'émetteur de la plate-forme élévatrice :

1. Appuyez sur le bouton S4 de l'émetteur pendant plus de 10 secondes.
2. Lorsque la LED commence à clignoter rapidement, cela signifie que l'émetteur a été réinitialisé.

Réinitialiser le récepteur de la plate-forme élévatrice :

1. Appuyez sur le bouton « Connect » (1) du récepteur pendant plus de 10 secondes.
2. Lorsque la LED commence à clignoter rapidement, cela signifie que le récepteur a été réinitialisé.



13.2 Télécommande 2,4 GHz

L'émetteur et le récepteur doivent toujours être couplés pour fonctionner. Cette opération est normalement effectuée à l'usine ou par un technicien agréé. Le récepteur ne répondra pas à un émetteur s'il n'a pas été couplé avec ce récepteur. Un récepteur peut être couplé à un maximum de 20 émetteurs. Un émetteur peut être couplé à plusieurs récepteurs si nécessaire.

Pour coupler l'émetteur et le récepteur, procédez comme suit :

1. Pour accéder au récepteur (107500), il faut soulever la partie supérieure de la plateforme élévatrice (seul un technicien de maintenance y a accès). Ensuite, le couvercle du boîtier de réception est retiré en desserrant les 4 vis.



2. Appuyez brièvement sur le bouton « Connect » (1). Lorsque le voyant de contrôle commence à clignoter lentement, le récepteur est en mode couplage pendant 2 minutes.

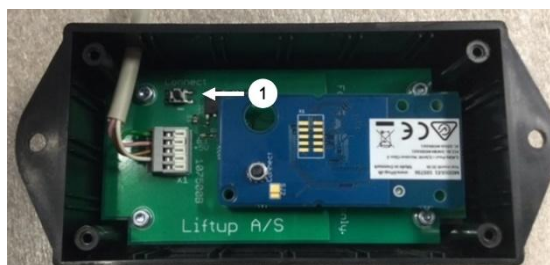

3. Appuyez simultanément sur les touches « flèche haut » (↑) et « flèche bas » (↓) de la télécommande et maintenez-les enfoncées pendant 5 secondes jusqu'à ce que le voyant de contrôle de la télécommande commence à clignoter lentement. La télécommande est maintenant en mode couplage pendant 2 minutes. Le voyant doit clignoter en jaune. S'il clignote en rouge, il s'agit d'un modèle 868 MHz qui n'est pas compatible avec le récepteur.



Autre solution :

Appuyez sur le bouton « Connect » (S4), si la télécommande est ouverte.

4. Lorsque le témoin lumineux de la télécommande cesse de clignoter, cela signifie qu'elle a été couplée avec la plateforme élévatrice.

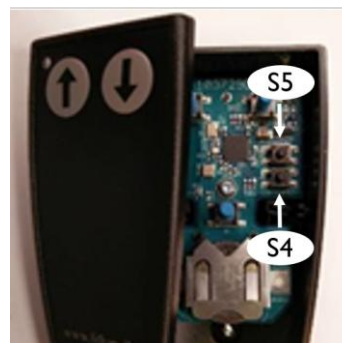

5. Testez le système pour vous assurer que le couplage a été effectué correctement ; si ce n'est pas le cas, répétez les étapes 1 à 3 ci-dessus. Répétez l'opération à partir de l'étape 2 ci-dessus si plusieurs télécommandes doivent être couplées.



Pour réinitialiser une télécommande afin qu'elle ne soit plus couplée, il convient de suivre les points suivants :

Réinitialiser l'émetteur de la plate-forme élévatrice :

1. Appuyez simultanément sur les touches HAUT (↑) et BAS (↓) pendant 5 secondes jusqu'à ce que le voyant de contrôle de la télécommande commence à clignoter lentement.
2. La télécommande est maintenant en mode couplage pendant 2 minutes. La séquence suivante doit être exécutée au cours de la période de 2 minutes :

Appuyez sur : HAUT(↑), HAUT(↑), BAS(↓), BAS(↓), HAUT(↑), BAS(↓), HAUT(↑), BAS(↓), HAUT(↑), BAS(↓)

Si la séquence est exécutée correctement, la LED clignote rapidement 10 fois.

Autre solution :

Appuyez le bouton « Reset » (S5), si la télécommande est ouverte.

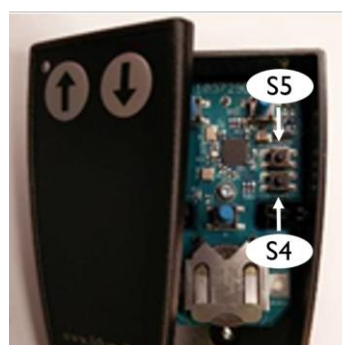

Testez le système pour vous assurer que la réinitialisation a été effectuée correctement et que la télécommande n'est plus couplée. Si ce n'est pas le cas, répétez les points 1 à 3 ci-dessus.

Réinitialiser le récepteur de la plate-forme élévatrice :

1. Appuyez sur le bouton « Connect » (1) du récepteur pendant plus de 10 secondes.
2. Quand le voyant de contrôle de contrôle commence à clignoter rapidement 10 fois, cela signifie que le récepteur a été réinitialisé.

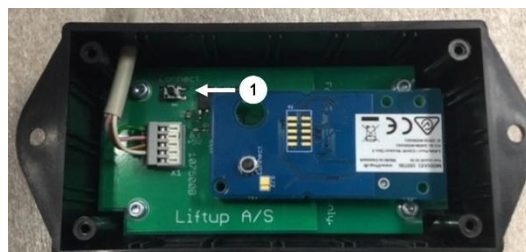

14. Installation et transfert de propriété

La liste de contrôle d'installation et de transfert de propriété ci-dessous, qui énumère les fonctions de fonctionnement et de sécurité de la plate-forme élévatrice, doit être passée en revue avec l'utilisateur/le propriétaire de la plate-forme élévatrice avant la fin de l'installation.



Installation et transfert de propriété – HDN

Version: 1.0

Site d'installation		Produit	
Nom/Société		Nom du Produit	
Adresse		N° de série	
Code Postal / Ville		Date d'installation	
Personne à contacter		Installé par	
Téléphone		Acceptation du client	

Liste de contrôle :

N°	Description	Effectué
1	Effectuer des tests avec le client, y compris les boutons d'appel, les portes, le fonctionnement complet et enfin l'arrêt d'urgence.	<input type="checkbox"/>
	Examen du Manuel de l'utilisateur avec le client, y compris :	
	Description du fonctionnement	
2	• Boutons d'appel (haut, bas et embarqué)	<input type="checkbox"/>
3	• Interrupteur à clé MARCHE/ARRÊT	<input type="checkbox"/>
4	• Arrêt d'urgence	<input type="checkbox"/>
5	• Couplage des boutons d'appel sans fil.	<input type="checkbox"/>
	Consignes de sécurité	
6	• Avertissements	<input type="checkbox"/>
7	• Surcharge	<input type="checkbox"/>
8	• Sécurité des personnes	<input type="checkbox"/>
9	• Dispositif de sécurité anti-écrasement	<input type="checkbox"/>
10	• Barrières de sécurité	<input type="checkbox"/>
11	• Évacuation d'urgence en cas de dysfonctionnement	<input type="checkbox"/>
12	• Action et Manipulation	<input type="checkbox"/>
	Carnet d'entretien en ligne	
13	• Nettoyage	<input type="checkbox"/>
14	• Remplacement des piles sur les commandes sans fil.	<input type="checkbox"/>
15	• Explique le traitement extérieur : (pas de sel, ni d'eau haute pression)	<input type="checkbox"/>
16	Informé le client des exigences légales pour l'inspection légale et le service.	<input type="checkbox"/>
17	Présenter au client les possibilités de service possible.	<input type="checkbox"/>
18	Mettre à jour le carnet de service	<input type="checkbox"/>

Remarques

lifting people

Liftup A/S | Hagensvej 21 | DK-9530 Støvring | Danmark | T: +45 9686 3020 | M: support@liftup.dk | CVR: DK-1015 3964



15. Inspection, contrôles et inspections d'entretien

Outre l'entretien général décrit à la section 12, la plate-forme élévatrice doit faire l'objet de visites d'entretien régulières et d'inspections et de contrôles réglementaires.



IMPORTANT ! Pour des raisons de sécurité, il est très important que ces visites d'entretien et ces contrôles réglementaires soient respectés, car l'absence d'examens, de contrôles et d'inspections, ou des examens, des contrôles et des inspections mal effectués peuvent entraîner des dommages corporels.

15.1 Inspections et contrôles réglementaires

Les inspections et contrôles réglementaires de la plate-forme élévatrice doivent être effectués, car ce dernier est homologué pour le transport de personnes. Il est de la responsabilité et de l'obligation du propriétaire de s'assurer que cela est respecté.



IMPORTANT !

Le nombre d'inspections et de contrôles réglementaires dépend de la législation en vigueur dans le pays concerné.

Une inspection d'entretien effectuée par un technicien de Liftup couvre les exigences du contrôle réglementaire.

15.2 Inspections d'entretien régulières

En tant que fabricant, nous fixons des exigences pour les inspections d'entretien régulières de la plate-forme élévatrice (voir la fréquence indiquée ci-dessous).



IMPORTANT !

La garantie peut être annulée si les exigences minimales en matière d'inspections d'entretien ne sont pas respectées.

Exigences minimales du fabricant concernant le nombre d'inspections d'entretien (par an)

	Intérieur	Extérieur
Privé/non librement accessible	1	2
Secteur public	2	4

En tant que fabricant, nous recommandons que les inspections d'entretien régulières soient effectuées par un technicien agréé. Le revendeur auprès duquel vous avez acheté le produit vous proposera ce service, mais si vous souhaitez faire appel à un autre prestataire de services, c'est le propriétaire de la plate-forme élévatrice qui sera responsable du fait que le technicien choisi ait reçu une formation sur le produit en question. Voir aussi : <https://www.liftup.dk/fr/contact>



IMPORTANT !

L'arrêt d'urgence doit être activé avant toute intervention sur la plate-forme élévatrice. Cela permet d'éviter tout fonctionnement accidentel. Le technicien est responsable de l'activation de l'arrêt d'urgence avant de commencer l'entretien.



15.3 Rapport d'entretien à utiliser lors des inspections d'entretien



Rapport d'entretien – HDN

Version: 1.0

	Adresse utilisateur / installation <input type="checkbox"/>	Client / Entrepreneur <input type="checkbox"/>	Propriétaire / Municipalité <input type="checkbox"/>
Visite d'entretien payée par:			
Nom/société			
Adresse			
Code postal			
Téléphone			
Personne à contacter			
Téléphone			
SIRET			

Produit	Niveau de service
N° de série	Nombre de visite par an du contrat
Date d'installation	1 par an
Dernière date d'entretien	Date agréée pour la visite de service
	Détails convenus pour la visite

Autres remarques

 Technicien agréé _____

Liste des contrôles

<input type="checkbox"/> Boutons d'appel (embarques et déportés)	<input type="checkbox"/> Vérifiez les ciseaux pour tout défaut
<input type="checkbox"/> Bouton d'arrêt d'urgence	<input type="checkbox"/> Serrez les vis M10 sur les ciseaux
<input type="checkbox"/> Vérifiez le vérin de levage (fonctionnement et capacité)	<input type="checkbox"/> Lubrification des axes
<input type="checkbox"/> Vérifiez le niveau de levage	<input type="checkbox"/> Indicateur de charge présent et correct
<input type="checkbox"/> Plaque de sécurités (fonctionnement)	<input type="checkbox"/> Inspections obligatoires* effectuées – date non dépassée
<input type="checkbox"/> Fonctionnement de la porte (si installée)	<input type="checkbox"/> Carnet de maintenance mis à jour
<input type="checkbox"/> Vérifiez-le montage/fixation au sol	<input type="checkbox"/> Manuel utilisateur disponible près de l'élèveur
<input type="checkbox"/> Nettoyez tout égout/évacuation d'eau	

* En cas d'absence de contrôles réglementaires, le propriétaire doit en être informé par écrit + note dans le Carnet d'entretien

Pièces de rechange remplacées

Pièce N°	Qté	Description	Prix unitaire	Prix
		Entretien/contrôle		
		Heures d'entretien		
		Distance parcourue (km)		

Ce rapport d'entretien contient des points de contrôle requis par le fabricant. Veuillez-vous assurer également de suivre les ordonnances et réglementations locales en matière d'inspection et d'entretien des plates-formes élévatoires.



Liftup A/S | Hagensvej 21 | DK-9530 Støvring | Denmark | T: +45 9686 3020 | M: support@liftup.dk | CVR: DK-1015 3964



15.4 Carnet d'entretien

Le formulaire (comme celui montré en exemple ci-dessous) doit être rempli après chaque inspection.



Carnet d'entretien

Version: 1.0

Site d'installation		Produit	
Nom/société		Nom du Produit	
Adress		N° de série	
Code postal / Ville		Date d'installation	
Personne à contacter		Installé par	
Téléphone			

Remarques

'N°	Date	Observations	Signature
1			
2			
3			
4			
5			
6			
7			
8			
9			
10			
12			
13			
14			
15			

lifting people

Liftup A/S | Hagensvej 21 | DK-9530 Støvring | Danmark | T: +45 9686 3020 | M: support@liftup.dk | CVR: DK-1015 3964



15.5 Carnet d'entretien en ligne (seulement dans certains pays)

Le code QR peut être scanné à l'aide d'un smartphone, d'une tablette, etc. Le code QR est généralement, mais pas systématiquement, apposé à l'intérieur des plaques.



Dans la section 3, un marquage CE a été inséré, avec le numéro de série spécifique de la plate-forme élévatrice et le code QR avec un accès direct au carnet d'entretien en ligne de la plate-forme élévatrice. Lorsque le code QR est scanné, un accès direct est donné au carnet d'entretien en ligne de la plate-forme élévatrice et un nouveau carnet est créé. Les champs sont remplis et le technicien/l'installateur/l'autorité de régulation signe électroniquement le carnet après chaque visite.

Equipment Service Log

Equipment details

Serial no. FS19-00010

Production year 2019

Equipment type 103141 Flexstep V2

Links to more information

[Link til produktvideo](#)

Equipment log

These are the recorded service log entries for the equipment.

Log no. #1	Log entry date	Created by	Log entry text	Comments	Signature
1	15/01/2019	PB	Installation/opstilling af lift	Liften er installeret. Intet øvrigt at bemærke ifm. installationen.	PB
2	16/01/2019	Peter Pedersen	Opstillingskontrol	Liften er opstillingskontrolleret iht. bekendtgørelse, uden bemærkninger. Lifte må herefter tages i anvendelse	PP
3	13/02/2020	Hans Jessen	Årlig eftersyn	Årlig eftersyn gennemført iht. serviceaftale med Liftup A/S. Intet øvrigt at bemærke.	HJ

[Add log entry](#)

1. Her kan du se udstyrsdetaljer såsom serienummer, produkttype og årstal med mere.
2. Klik på linket for at se en video om produktet.
3. Dette er selve "log-bogen" for udstyret. Denne skal opdateres af servicepersonalet ved hvert servicebesøg.
4. Loggen skal udfyldes med dato, navn, en sigende log entry tekst samt relevante kommentarer. Til slut underskrives loggen elektronisk.



16. Pièces détachées et accessoires

IMPORTANT !



Il est important de toujours utiliser des pièces détachées d'origine. Les pièces ne doivent être remplacées que par un technicien professionnel. L'utilisation de pièces détachées qui ne sont pas d'origine peut entraîner l'annulation de la garantie d'usine. En outre, la sécurité du produit peut être compromise, entraînant un risque de dommages corporels.

Pour informations concernant les pièces détachées et les services, veuillez contacter nos revendeurs : <https://www.liftup.dk/fr/contact>

17. Démontage

Afin de garantir le démontage correct de la plate-forme élévatrice pour l'installer ailleurs, il est recommandé de faire appel à un technicien agréé. Contactez votre revendeur pour obtenir une assistance pour le démontage.

N'oubliez pas qu'un risque d'écrasement peut résulter du désengagement de la plate-forme élévatrice HDN du bâtiment et du soulèvement manuel du mécanisme à ciseaux.

18. Recyclage

Le propriétaire est responsable du recyclage du produit conformément aux règles en vigueur. Il convient de noter que l'unité de commande et la télécommande sont équipées de piles qui doivent être mises au rebut séparément.



IMPORTANT !

Ne jetez pas les piles à la poubelle. Lors de la mise au rebut des piles, les dispositions et réglementations locales doivent être respectées.

Le cas échéant, contactez votre revendeur pour obtenir pour une assistance en ce qui concerne le recyclage.

19. Garantie

La garantie s'applique en fonction des règles applicables à la garantie en vigueur.



Liftup offre une garantie complète de 25 mois sur les pièces détachées, à condition que le produit ait été enregistré auprès de Liftup (<http://lpr.liftup.dk/>) :

Product Registration

Register your product today and receive 2-years liability for defect on your product directly from Liftup.

Product ID - Serial no.	EL20	▼	00123	?
Type of registrant	Private User			
First name	<input type="text"/>			
Last name	<input type="text"/>			
Organization	<input type="text"/>			
Address	<input type="text"/>			
City	<input type="text"/>			
Region / State	<input type="text"/>			
Zip Code	<input type="text"/>			
Phone	+ 1	▼	<input type="text"/>	
Email	<input type="text"/>			
Language	English			
Copy of receipt	Vælg fil Der er ingen fil valgt			

If you want to stay updated regarding the latest news and updates, please fill in the check box:

By registering your information, you agree that Liftup may keep your information in the 2-year period of Liability for defects and contact you upon updated user guides and product safety. When the period of Liability for defects has expired, we will contact you again to ask if we may retain your information. Otherwise they will be deleted. Additionally, this information is used for internal statistics, but is not disclosed to third parties. You can revoke your consent at any time.

For any questions regarding registration or liability for defects please contact mail@liftup.dk.



Vous trouverez plus d'informations à ce sujet dans nos conditions de vente et de livraison, qui se trouvent sur notre site Internet : <https://www.liftup.dk/fr/nos-conditions-generales-de-ventes>



NB :

La garantie peut être annulée si les inspections d'entretien obligatoires ne sont pas réalisées.

La non-réalisation des inspections et des contrôles d'entretien obligatoires (voir la section 15) peut avoir des conséquences graves sur la sécurité du produit. Il incombe au client de veiller à ce que le produit soit toujours conforme aux inspections et aux contrôles d'entretien obligatoires (voir l'ordonnance exécutive n° 461 du 23 mai 2016, annexes 2 et 3, et l'ordonnance exécutive n° 1109, § 14, de l'autorité danoise en charge de l'environnement de travail).





lifting people

Nous voulons changer la façon dont les gens envisagent les dispositifs d'accès : plus qu'une technologie dont vous avez besoin, c'est une technologie que vous voulez. Nous concevons des solutions d'accès prévenantes, intégrées et esthétiques où chaque élément contribue à améliorer l'expérience totale de l'utilisateur. Nous créons des solutions uniques sur mesure, dans lesquelles nos produits aident les gens et s'intègrent parfaitement dans l'environnement architectural. Cela signifie que nos solutions d'accès ont également un impact émotionnel positif et satisfaisant, car elles sont confortables, conviviales et bien conçues. Cela signifie également que nous pouvons faire en sorte que les dispositifs d'accès ne soient plus des outils qui accomplissent une tâche pour un petit nombre d'individus, mais des éléments de conception intelligents et agréables que tout le monde peut apprécier.

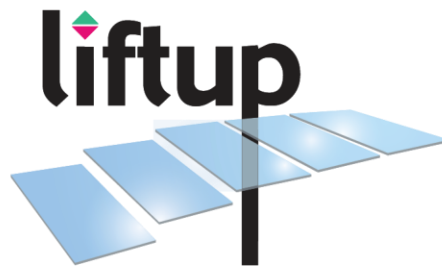

Vente et distribution:

WWW.LIFTUP.FR